

Сепаратор барабанный СБ - 9/3

600010120.A.591.02.00.000
КАТАЛОГ ЗАПАСНЫХ ЧАСТЕЙ



ЗАО «БОРИСОВСКИЙ ЗАВОД «МЕТАЛЛИСТ»

поз.	НАИМЕНОВАНИЕ	ОБОЗНАЧЕНИЕ	кол-во в узле, шт.	МАССА 1 шт, кг	стр.	ПРИМЕЧАНИЕ
1	Привод	УЕШМ.СБ-9.4.05.00.000			4	
2	Барабан	600010120.A.591.02.08.000			6	
3	Установка щёток	600010120.A.591.2.05.000			8	
4	Щётка	600010120.A.591.02.05.200			10	
5	Заслонка				12	

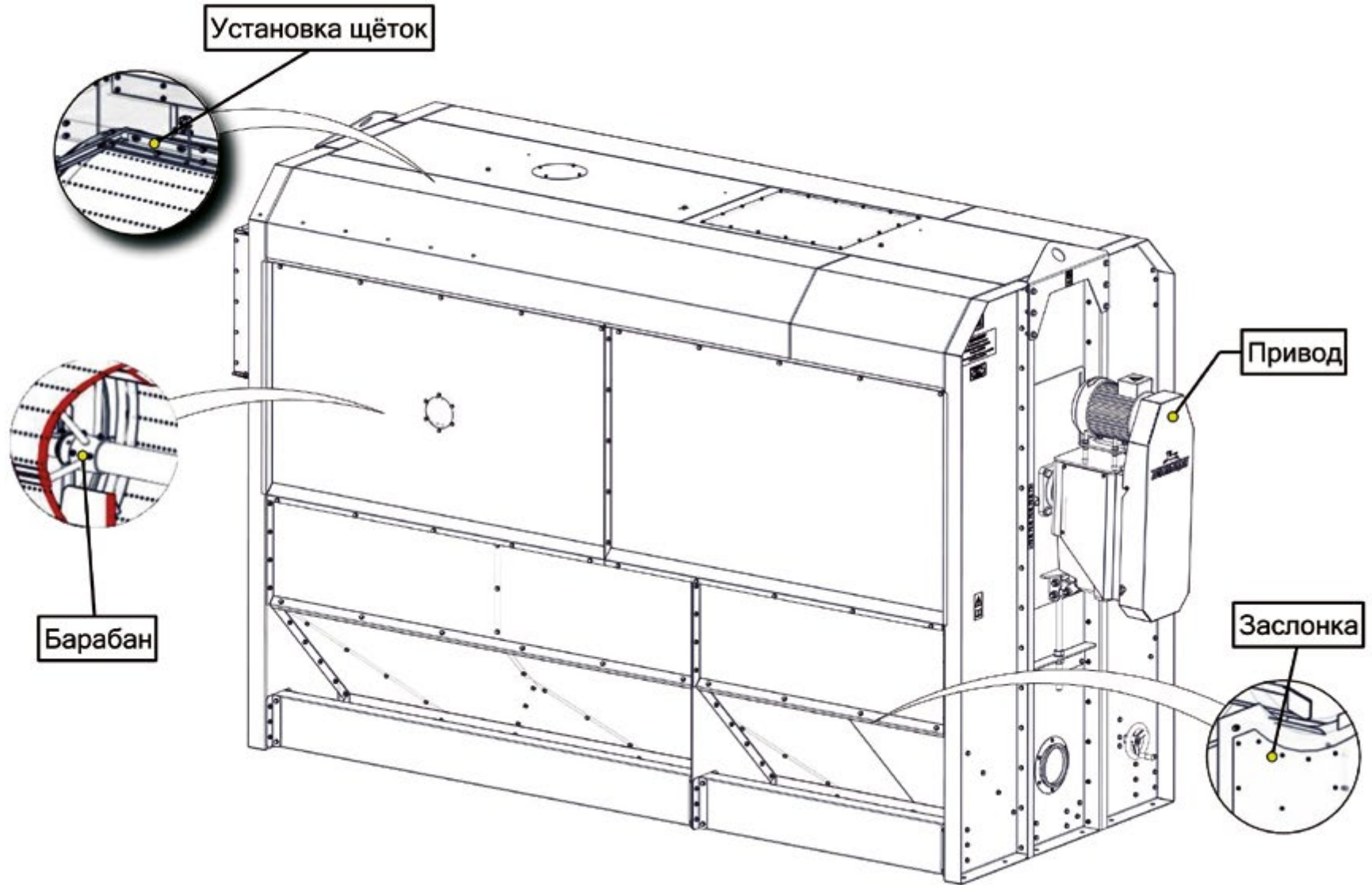

поз.	НАИМЕНОВАНИЕ	ОБОЗНАЧЕНИЕ	кол-во в узле, шт.	МАССА 1 шт, кг	стр.	ПРИМЕЧАНИЕ
1	Втулка коническая PHF TB1610x28		1	0,31		
2	Втулка коническая PHF TB2517x38		1	1,4		
3	Шкив PHP 2SPB100TB		1	1,3		
4	Шкив PHP 2SPB212TB		1	7,0		
5	Ремень PHG SPB1525		2	0,27		
6	Электродвигатель АИР90L4 У3 IP54 (2.2 кВт 1420об/мин		1	18,1		
7	Редуктор PD 42 52,23 A B14 W M3		1	87,0		
8	Шайба ISO 7089-8-200HV-A3J		6	0,002		
9	Винт-барашек DIN 316-M8x20-St-A3J		2	0,03		
10	Болт ISO 4017-M8x35-8.8-A3J		4	0,02		
11	Шайба ISO 7093-8-200HV-A3J		4	0,006		
12	Шайба 8 65Г 019 ГОСТ 6402-70		4	0,001		
13	Гайка ISO 4032-M8-8-A3J		4	0,006		

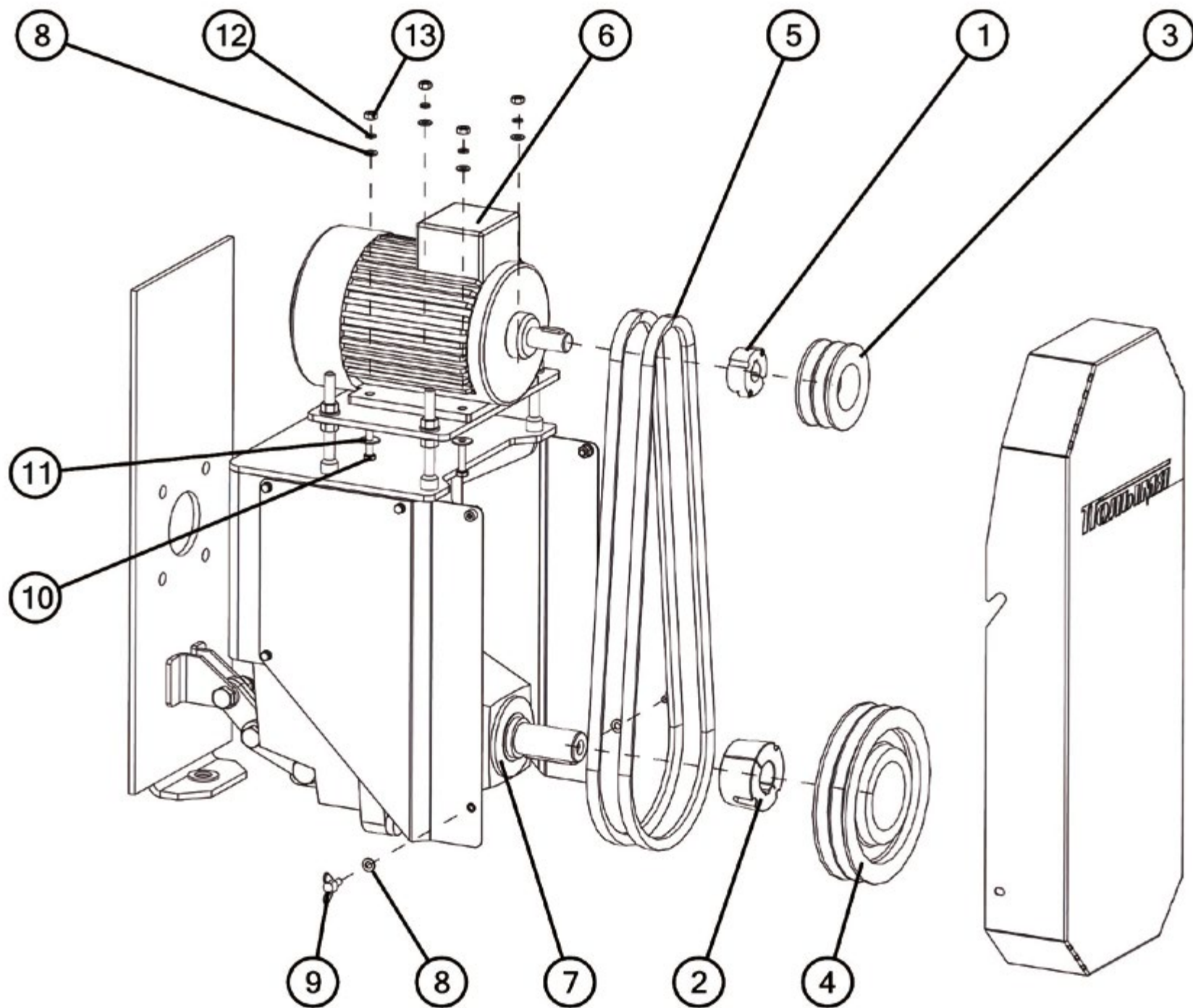

поз.	НАИМЕНОВАНИЕ	ОБОЗНАЧЕНИЕ	кол-во в узле, шт.	МАССА 1 шт, кг	стр.	ПРИМЕЧАНИЕ
1	Маховик	600010120.A.126.19.00.000	2	1,07		
2	Стрелка	600010120.A.126.00.00.001	2	0,1		
3	Кронштейн	600010120.A.126.00.00.002	2	1,1		
4	Шайба	600010120.A.126.00.00.005	2	0,1		
5	Шпонка	600010120.A.126.00.00.006	2	0,4		
6	Шкала	600010120.A.126.00.00.007	2	0,1		
7	Фиксатор	600010120.A.126.00.00.013	2	0,01		
8	Болт ISO 4017-M8x16-8.8-A3J		4	0,01		
9	Болт ISO 4017-M8x20-8.8-A3J		8	0,01		
10	Болт ISO 4017-M10x40-8.8-A3J		2	0,035		
11	Гайка EN 1661-M8-8-A3J		8	0,03		
12	Шайба 8 65Г 019 ГОСТ 6402-70		8	0,002		
13	Шайба 10 65Г 019 ГОСТ 6402-70		2	0,002		
14	Подшипниковый узел UCFL208		2	1,6		
15	Редуктор NRV 63-80		2	13,93		

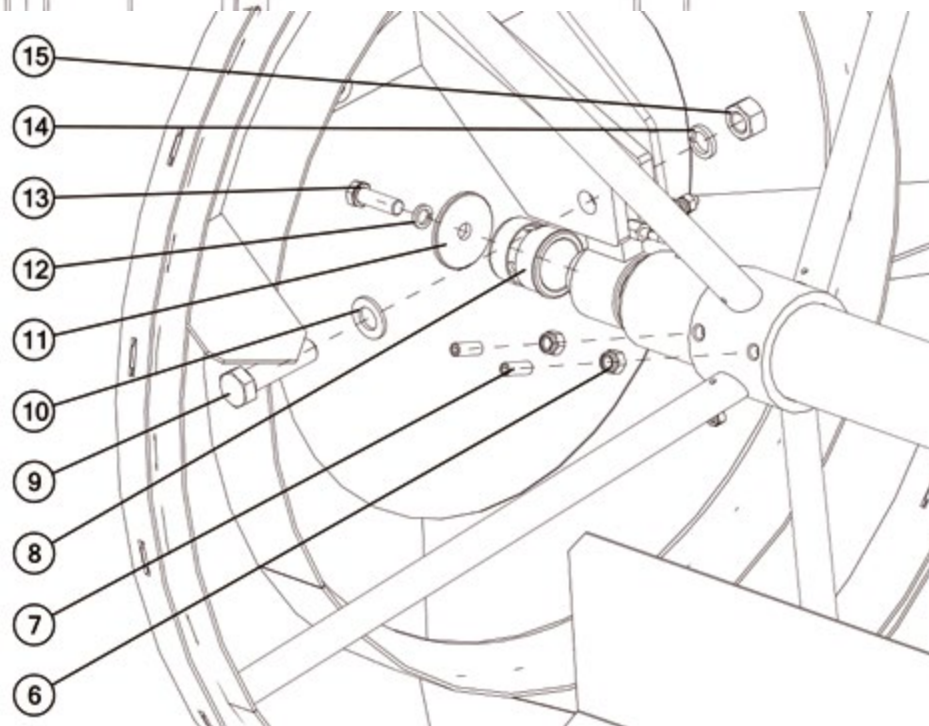
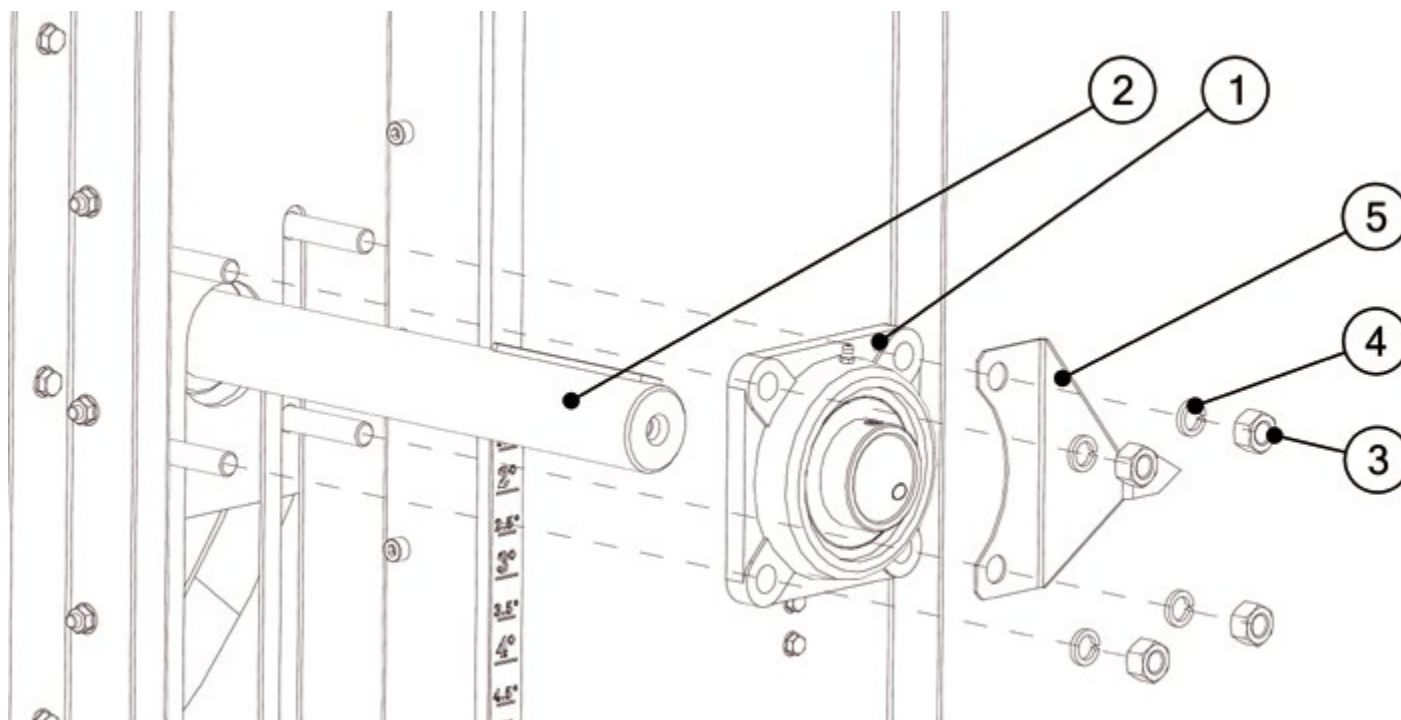

поз.	НАИМЕНОВАНИЕ	ОБОЗНАЧЕНИЕ	кол-во в узле, шт.	МАССА 1 шт, кг	стр.	ПРИМЕЧАНИЕ
1	Рама	600010120.A.591.02.05.100	1	19,78		
2	Щётка	600010120.A.591.02.05.200	3	7,02		
3	Уголок	600010120.A.591.02.05.109	1	0,25		
4	Крючок	600010120.A.591.02.05.207	3	0,01		
5	Болт ISO 4017-M6x16-8.8-A3J		3	0,006		
6	Шайба 6 65Г 019 ГОСТ 6402-70		3	0,0003		
7	Гайка ISO 4032-M6-8-A3J		3	0,003		
8	Болт ISO 4017-M10x25-8.8-A3J		6	0,026		
9	Болт ISO 4017-M12x30-8.8-A3J		2	0,043		
10	Шайба ISO 7089-12-200HV-A3J		2	0,006		
11	Гайка ISO 4032-M12-8-A3J		2	0,002		
12	Шайба ISO 7089-10-200HV-A3J		6	0,004		
13	Гайка ISO 4032-M10-8-A3J		6	0,011		
14	Цепь длиннозвенная DIN763- M2, L=250мм.		3	0,020		

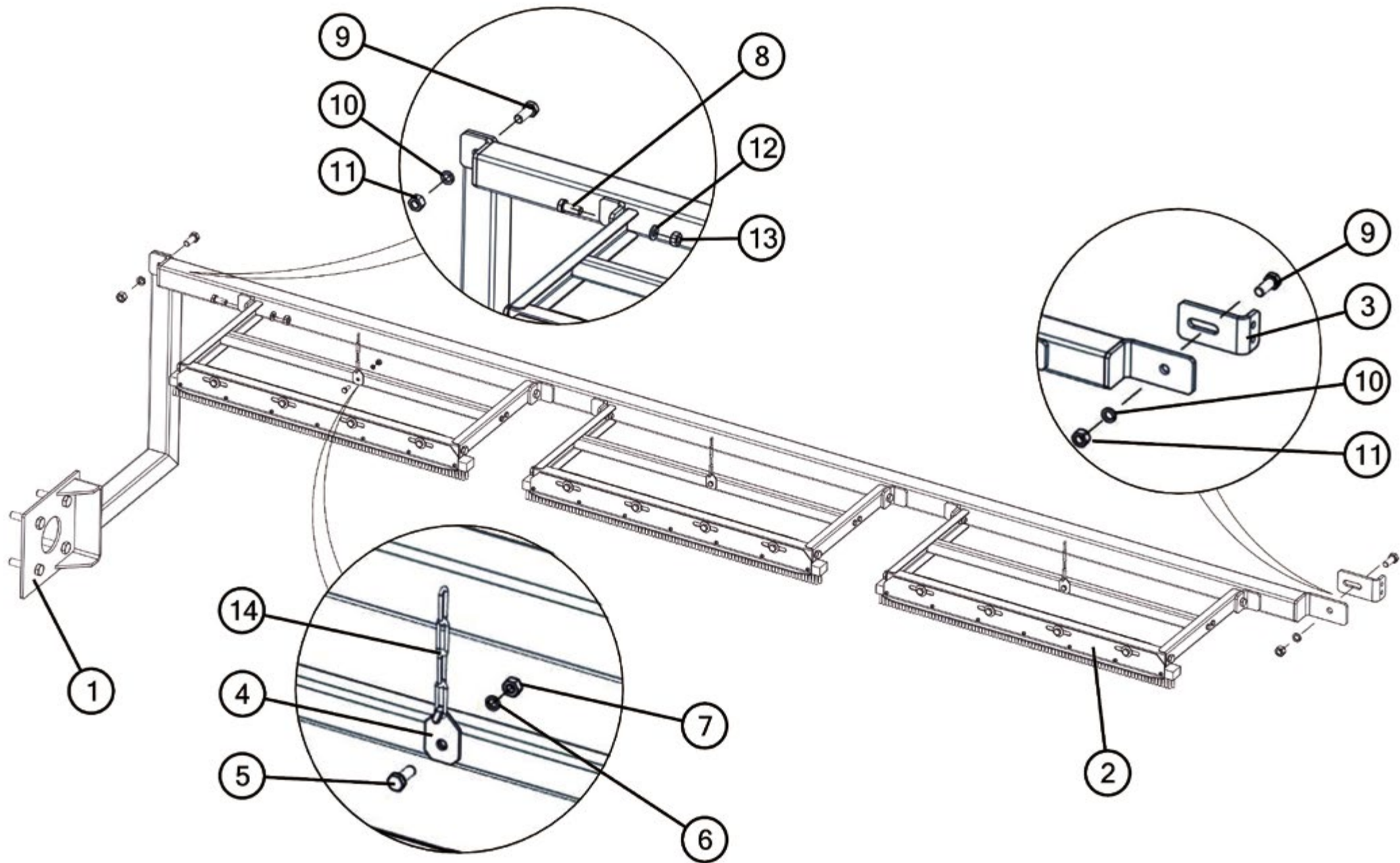

поз.	НАИМЕНОВАНИЕ	ОБОЗНАЧЕНИЕ	кол-во в узле, шт.	МАССА 1 шт, кг	стр.	ПРИМЕЧАНИЕ
1	Уголок	600010120.A.591.02.05.205	1	0,62		
2	Щетка техническая L=715мм.		1	0,65		
3	Крепление	600010120.A.591.02.05.208	1	0,45		
4	Болт ISO 4017-M8x50-8.8-A3J		4	0,026		
5	Шайба ISO 7093-8-200HV-A3J		8	0,006		
6	Шайба 8 65Г 019 ГОСТ 6402-70		4	0,001		
7	Гайка ISO 4032-M8-8-A3J		4	0,006		
8	Саморез ISO 7049-ST3,9x16-St-C-Z-A3J		14	0,002		

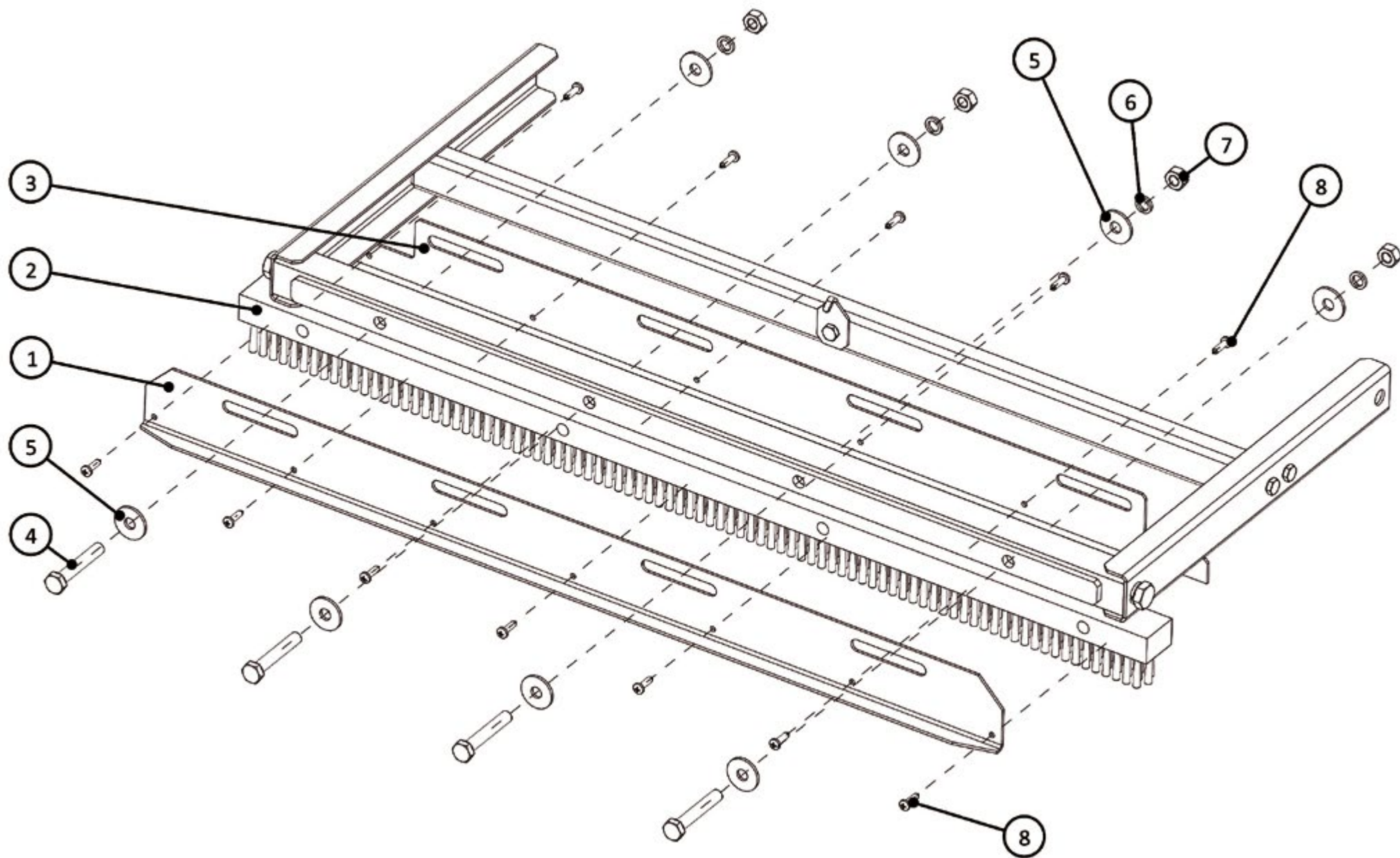

поз.	НАИМЕНОВАНИЕ	ОБОЗНАЧЕНИЕ	кол-во в узле, шт.	МАССА 1 шт, кг	стр.	ПРИМЕЧАНИЕ
1	Заслонка	600010120.A.591.02.02.030	1	4,99		
2	Заслонка резиновая	600010120.A.591.02.02.032	1	1,8		
3	Заслонка	600010120.A.591.02.02.031	1	4,98		
4	Шпонка	600010120.A.591.02.07.008	1	0,012		
5	Винт	600010120.A.591.02.07.004	1	1,68		
7	Кронштейн	600010120.A.591.02.00.002	2	0,08		
8	Маховик	УЦЛФ.СБ-12.4.00.00.010	1	0,7		
9	Шайба	600010120.A.591.02.07.006	1	0,01		
10	Винт ISO 4762-M6x20-8.8-A3J		1	0,008		
11	Гайка EN 1661-M8-8-A3J		7	0,008		
12	Болт EN 1665-M8x35-8.8-A3J		3	0,024		
13	Болт EN 1665-M8x16-8.8-A3J		4	0,017		
14	Гайка ISO 4032-M6-8-A3J			0,003		
15	Болт EN 1665-M8x16-8.8-A3J		4	0,017		
16	Гайка EN 1661-M8-8-A3J		4	0,008		
17	Шайба 8 65Г 019 ГОСТ 6402-70		3	0,001		
18	Гайка ISO 4032-M8-8-A3J		3	0,006		

